

Příslušenství držáků T-A®

7/Série 8 | Adaptéry pro přívod chladicí kapaliny | Šrouby Torx® Plus

Adaptéry pro přívod chladicí kapaliny (RCA)

ID	OD	L ₁	Závit přívodní trubice	P ₁	Kód	O-kroužky RCA	
						Kód sady.**	Náhr. součásti
57.15	95.27	44.45	M12x1.75	1/2*	2T-6SRM	2T1-6SR	2T1-6OR-10
2-1/4	3-3/4	1-3/4	1/2-13	1/2	2T-6SR	2T1-6SR	2T1-6OR-10

*Závit BSP / ISO 7-1

**RCA sada pro opravu obsahuje (2) O-kroužky, (2) pojistné kroužky

a (2) přítlačné podložky Na straně A30: 111 najdete pokyny pro sestavení a bezpečnostní informace

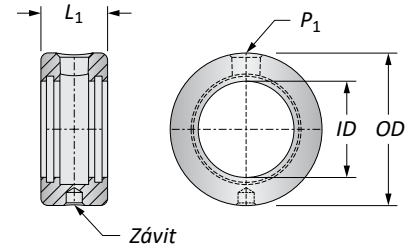

Příslušenství

					* Přípustný utahovací moment
Šrouby	Šrouby s nylon. jištěním	Šroubovák	Momentový šroubovák	Vyměnitelné hroty	1750 N/cm (155.0 in-lbs)
7619-IP25-1	-	8IP-25	-	-	

* Uťahovací momenty se počítají s koeficientem tření $\mu = 0,14$ a představují 90 % meze kluzu

Adaptéry DV45 & DV50

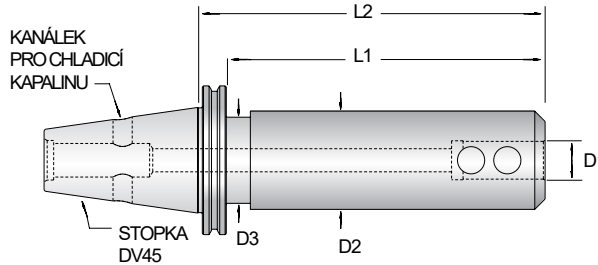

Adaptér DV45

Kód	Vnější kužel	D1 vnitřní \varnothing mm	D2 \varnothing	D3 \varnothing	L1	L2	Počet upevňovacích šroubů
AMDV45-EM20-120	DV45	20	52	57	101	120	1
AMDV45-EM25-120	DV45	25	65	57	101	120	2
AMDV45-EM32-120	DV45	32	78	57	101	120	2
AMDV45-EM20-230	DV45	20	52	57	211	230	1
AMDV45-EM25-230	DV45	25	65	57	211	230	2
AMDV45-EM32-230	DV45	32	78	57	211	230	2

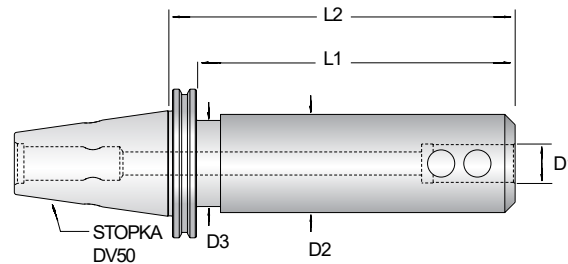

Adaptér DV50

Kód	Vnější kužel	D1 vnitřní \varnothing mm	D2 \varnothing	D3 \varnothing	L1	L2	Počet upevňovacích šroubů
AMDV45-EM50-120	DV50	50	100	69.858	100	120	2

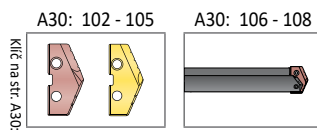

Klíč na str. A30: 1

= Metrický (mm)

= Palcový (in)

Destičky se dodávají zvlášť
Šrouby se dodávají po 10 ks
O-kroužky se dodávají po 10 ks **POZOR!** Doporučené hodnoty rychlostí a posuvů najdete v příslušných grafech. Pokyny pro hluboké vrtání najdete v této části katalogu na stránce A30: 148. Aktuální informace a postupy najdete na www.alliedmachine.com. Technická podpora pro vaše konkrétní konkrétní aplikace je k dispozici prostřednictvím našich aplikačních techniků.



Příslušenství držáků T-A®

A
VRTÁNÍ
VVVRTÁVÁNÍ
C
VYSTRUŽOVÁNÍ
D
VÁLEČKOVÁNÍ
E
ZÁVITOVÁNÍ
X
OSTATNÍ

Nástavec přívodu chladicí kapaliny / zarážka

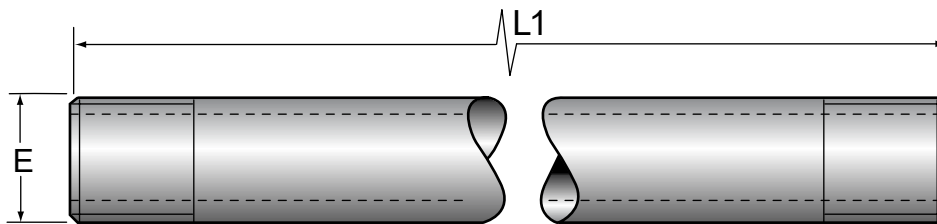

Kód	Normální trubkový závit E	L1 mm
302T-2SRM	1/8"	150
302T-3SRM	1/8"	150
302T-4SRM	1/4"	200
302T-5SRM	1/4"	200
302T-6SRM	1/2"	200

Poznámka: S adaptérem RCA vždy použijte zarážku!

Zarážka

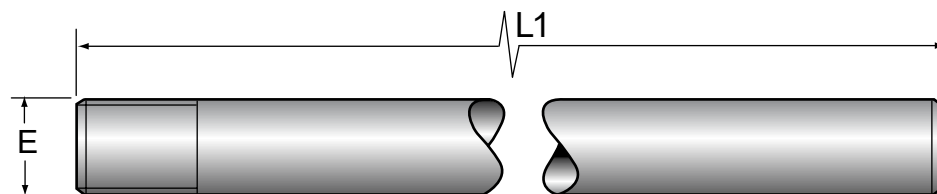

Kód	Rozměr závitů E	L1 mm
312T-2SRM	M8	250
312T-3SRM	M8	250
312T-4SRM	M10	250
312T-5SRM	M10	250
312T-6SRM	M12	250

Rychlospojka

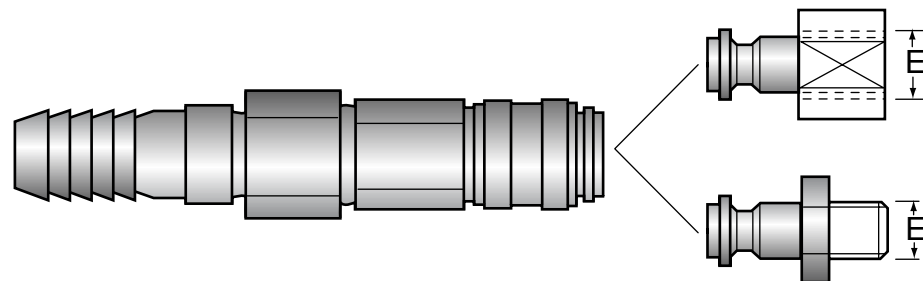

Kód	Normální trubkový závit E	Průměr přívodní hadičky
322T-2SRM	1/8"	9 mm
322T-3SRM	1/8"	9 mm
322T-4SRM	1/4"	9 mm
322T-5SRM	1/4"	12 mm
322T-6SRM	1/2"	12 mm

Adaptéry pro přívod chladicí kapaliny (RCA)

Sestavení RCA

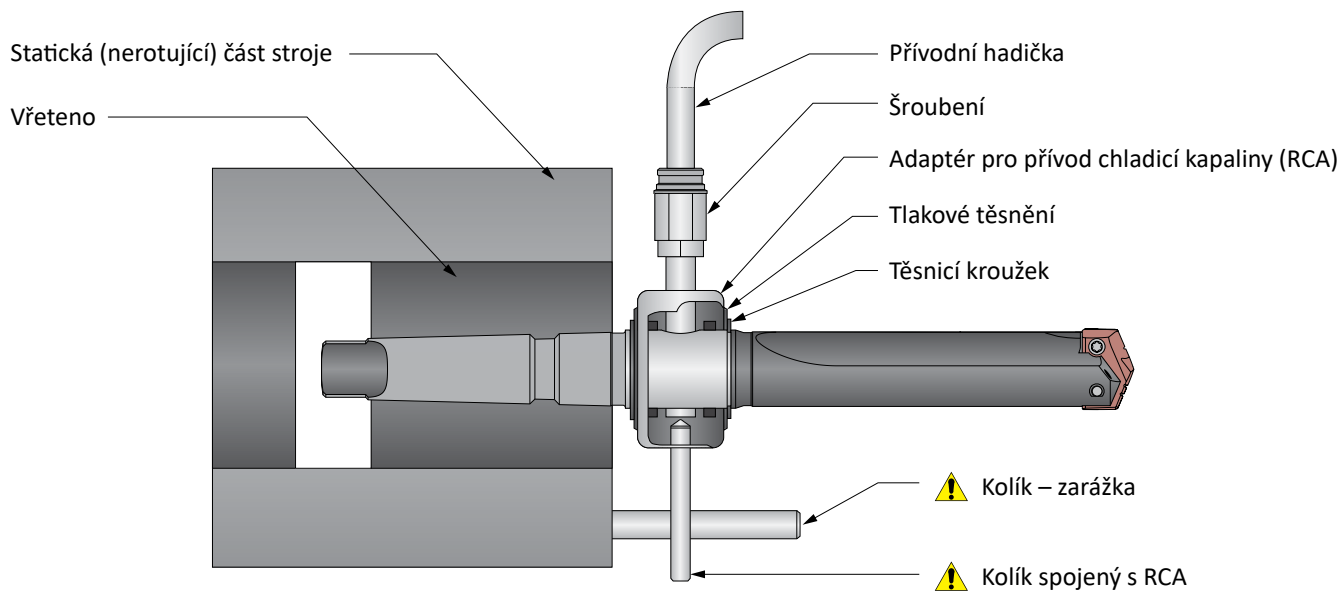

RCA Montážní a opravná sada

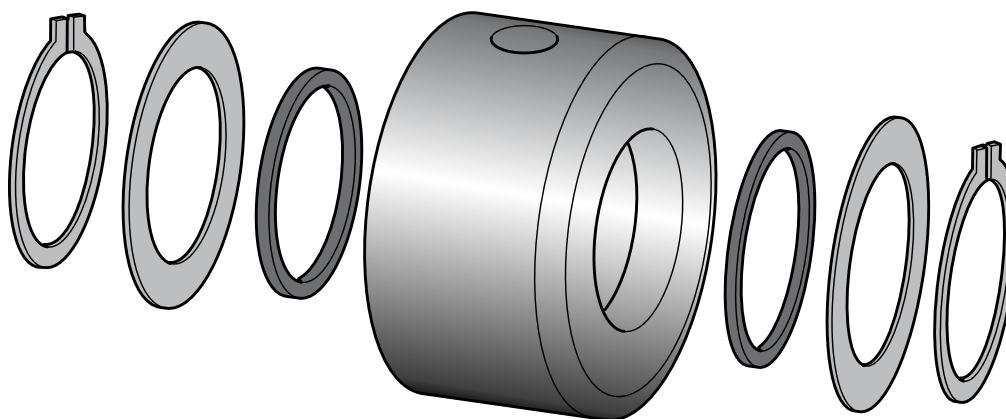

Kód	Rozsah vrтанých průměrů	Kód
		Sada náhradních součástí RCA
2T-2SRM	9.50 - 11.07 mm	2T1-2SR
2T-2SRM	11.10 - 12.95 mm	2T1-2SR
2T-2SRM	12.98 - 17.65 mm	2T1-2SR
2T-3SRM	17.63 - 24.38 mm	2T1-3SR
2T-3SRM	24.41 - 35.05 mm	2T1-3SR
2T-4SRM	30.00 - 35.05 mm	2T1-4SR
2T-4SRM	34.37 - 47.80 mm	2T1-4SR
2T-5SRM	46.99 - 65.28 mm	2T1-5SR
2T-6SRM	62.38 - 89.08 mm	2T1-6SR
2T-6SRM	87.76 - 160.00 mm	2T1-6SR

**Adaptéry pro přívod chladicí kapaliny (RCA)**

Stopky Morse

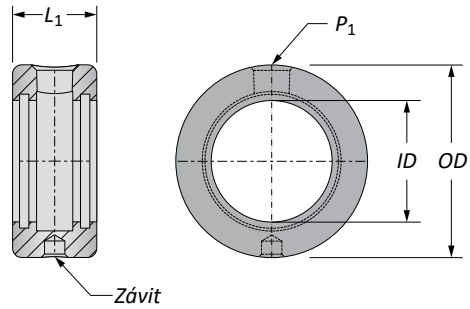

Série držáků	ID	OD	L ₁	Závit přívodní trubice	P ₁	Kód	Max. doporučené otáčky / min.	O-kroužky RCA		
								Kód sady.**	Náhr. součásti	
M	Y, Z, 0	19.05	44.45	22.23	M8 x 1.25	1/8*	⚠ 2T-2SRM	3500	2T1-2SR	2T1-2OR-10
	1, 2	25.40	53.98	28.57	M8 x 1.25	1/8*	⚠ 2T-3SRM	2500	2T1-3SR	2T1-3OR-10
	2, 3, 4	31.75	63.50	34.92	M10 x 1.50	1/4*	⚠ 2T-4SRM	2000	2T1-4SR	2T1-4OR-10
	3, 4	44.45	76.20	34.92	M10 x 1.50	1/4*	⚠ 2T-5SRM	1500	2T1-5SR	2T1-5OR-10
	5, 7	57.15	95.25	44.45	M12 x 1.75	1/2*	⚠ 2T-6SRM	1100	2T1-6SR	2T1-6OR-10
I	Y, Z, 0	3/4	1-3/4	7/8	5/16 - 18	1/8	⚠ 2T-2SR	3500	2T1-2SR	2T1-2OR-10
	1, 2	1	2-1/8	1-1/8	5/16 - 18	1/8	⚠ 2T-3SR	2500	2T1-3SR	2T1-3OR-10
	2, 3, 4	1-1/4	2-1/2	1-3/8	3/8 - 16	1/4	⚠ 2T-4SR	2000	2T1-4SR	2T1-4OR-10
	3, 4	1-3/4	3	1-3/8	3/8 - 16	1/4	⚠ 2T-5SR	1500	2T1-5SR	2T1-5OR-10
	5, 7	2-1/4	3-3/4	1-3/4	1/2 - 13	1/2	⚠ 2T-6SR	1100	2T1-6SR	2T1-6OR-10

*Závit BSP a ISO 7-1

**RCA sada pro opravu obsahuje (2) O-kroužky, (2) pojistné kroužky, a (2) přitlačné podložky

POZNÁMKA: Max. doporučený tlak kapaliny je 42 Barů (600 PSI)**POZNÁMKA:** Výše uvedená doporučení se vztahují ke chladicím kapalinám na vodní a olejové bázi

M = Metrický (mm)

I = Palcový (in)

O-kroužky se dodávají po 10 ks.

⚠ POZOR!



Rotace adaptéru během vrtání může způsobit poškození hadice nebo tvarovky, poškození stroje, případně vážné zranění.

Abyste tomu zabránili, použijte při vrtání s adaptérem dorazy. Pro další informace a technickou pomoc se obraťte na naše aplikační techniky.

T-ACR-45 Kroužky pro zahlubování

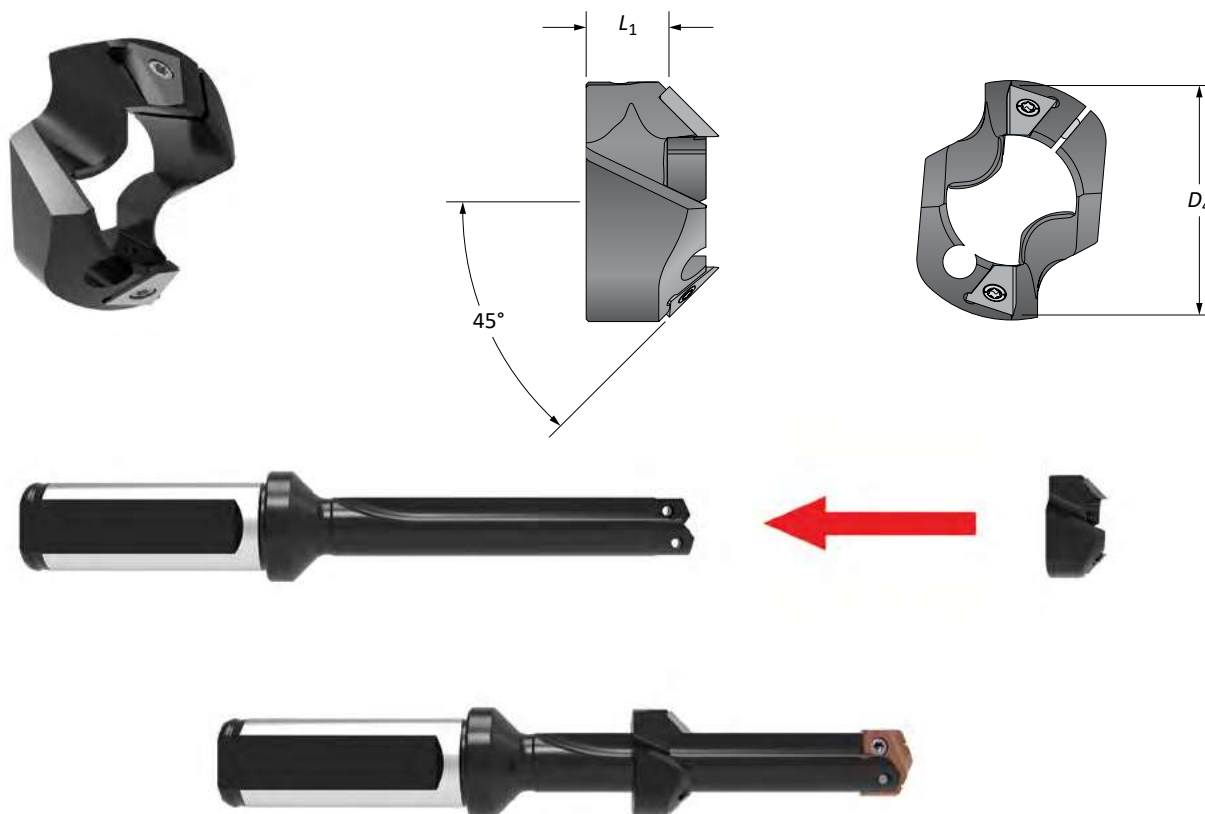
Pro držáky s přímou drážkou



Držák série	D_1 Rozsah	Kroužek pro zahlubování		Kód	 Kód destičky+	 Šroub	Šroubovák	 Šroub	Šroubovák
		D_4	L_1						
0	13.0 - 17.5	20.63	17.17	T-ACR-45-0	T-ACRI-45-B-C5A	7255-IP8-1	8IP-8	7375-IP9-1	8IP-9
1	18.0 - 24.0	26.59	20.24	T-ACR-45-1	T-ACRI-45-B-C5A	7255-IP8-1	8IP-8	7495-IP15-1	8IP-15
1.5	22.0 - 24.0	28.58	22.62	T-ACR-45-1.5	T-ACRI-45-B-C5A	7255-IP8-1	8IP-8	7495-IP15-1	8IP-15
2	25.0 - 35.0	39.68	25.40	T-ACR-45-2	T-ACRI-45-B-C5A	7255-IP8-1	8IP-8	7514-IP20-1	8IP-20

Další důležité informace

- Úhel zahloubení pouze 45°
- Upevnění kroužku pomocí šroubů je možné po celé délce drážky
- Dvojnásobně účinný řez s čelně upevněnými destičkami dovoluje vyšší rychlost posuvu a poskytuje vyšší pevnost břitových destiček.
- Kroužek je vyvážen tak, aby kopíroval těžiště držáku, což přispívá k vyšší stabilitě nástroje.
- Substrátem destičky je pouze karbid C5, povlak pouze TiAlN.
- Ideální pro krátkodobé nebo časově citlivé aplikace, když je preferováno rychlé dodání.



DŮLEŽITÉ: T-A® Kroužky pro zahlubování lze použít pouze s držáky T-A® s přímou drážkou.

Destičky jsou dodávány po dvou kusech
Šrouby se dodávají po 10 ks