

Karbidové břitové destičky T-A Pro

Série Z | Rozsah průměrů: 11.10 mm - 12.69 mm

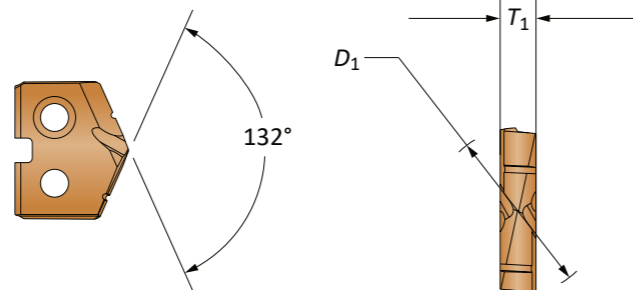

Destička							
Série	D ₁ mm	D ₁ palců	Zlomkové vyjádření	T ₁ mm	Obj. číslo P	Obj. číslo K	Obj. číslo N
Z-A	11.11	0.4374	7/16	2.38	TAPZ-11.11	TAKZ-11.11	TANZ-11.11
Z-A	11.20	0.4409		2.38	TAPZ-11.20	TAKZ-11.20	TANZ-11.20
Z-A	11.30	0.4449		2.38	TAPZ-11.30	TAKZ-11.30	TANZ-11.30
Z-A	11.40	0.4488		2.38	TAPZ-11.40	TAKZ-11.40	TANZ-11.40
Z-A	11.50	0.4528		2.38	TAPZ-11.50	TAKZ-11.50	TANZ-11.50
Z-A	11.51	0.4531	29/64	2.38	TAPZ-11.51	TAKZ-11.51	TANZ-11.51
Z-A	11.60	0.4567		2.38	TAPZ-11.60	TAKZ-11.60	TANZ-11.60
Z-A	11.70	0.4606		2.38	TAPZ-11.70	TAKZ-11.70	TANZ-11.70
Z-A	11.80	0.4646		2.38	TAPZ-11.80	TAKZ-11.80	TANZ-11.80
Z-A	11.91	0.4689	15/32	2.38	TAPZ-11.91	TAKZ-11.91	TANZ-11.91
Z-A	12.00	0.4724		2.38	TAPZ-12.00	TAKZ-12.00	TANZ-12.00
Z-A	12.10	0.4764		2.38	TAPZ-12.10	TAKZ-12.10	TANZ-12.10
Z-B	12.20	0.4803		2.38	TAPZ-12.20	TAKZ-12.20	TANZ-12.20
Z-B	12.30	0.4843	31/64	2.38	TAPZ-12.30	TAKZ-12.30	TANZ-12.30
Z-B	12.40	0.4882		2.38	TAPZ-12.40	TAKZ-12.40	TANZ-12.40
Z-B	12.50	0.4921		2.38	TAPZ-12.50	TAKZ-12.50	TANZ-12.50
Z-B	12.60	0.4961		2.38	TAPZ-12.60	TAKZ-12.60	TANZ-12.60

Destičky se dodávají v balení po 2 ks

Břitové destičky HSS T-A Pro

Série Z | Rozsah průměrů: 11.10 mm - 12.69 mm

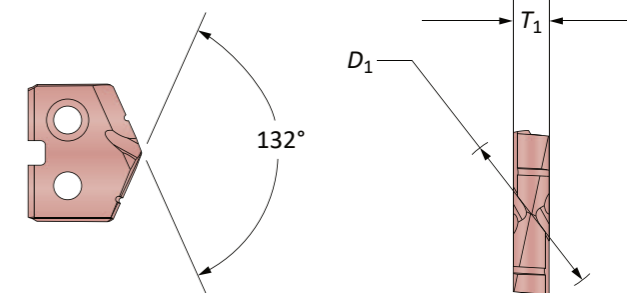

Destička					
Série	D ₁ mm	D ₁ palců	Zlomkové vyjádření	T ₁ mm	Obj. číslo X
Z-A	11.11	0.4374	7/16	2.38	TAXZ-11.11
Z-A	11.20	0.4409		2.38	TAXZ-11.20
Z-A	11.30	0.4449		2.38	TAXZ-11.30
Z-A	11.40	0.4488		2.38	TAXZ-11.40
Z-A	11.50	0.4528		2.38	TAXZ-11.50
Z-A	11.51	0.4531	29/64	2.38	TAXZ-11.51
Z-A	11.60	0.4567		2.38	TAXZ-11.60
Z-A	11.70	0.4606		2.38	TAXZ-11.70
Z-A	11.80	0.4646		2.38	TAXZ-11.80
Z-A	11.91	0.4689	15/32	2.38	TAXZ-11.91
Z-B	12.00	0.4724		2.38	TAXZ-12.00
Z-B	12.10	0.4764		2.38	TAXZ-12.10
Z-B	12.20	0.4803		2.38	TAXZ-12.20
Z-B	12.30	0.4843	31/64	2.38	TAXZ-12.30
Z-B	12.40	0.4882		2.38	TAXZ-12.40
Z-B	12.50	0.4921		2.38	TAXZ-12.50
Z-B	12.60	0.4961		2.38	TAXZ-12.60

Destičky se dodávají v balení po 2 ks

Mezisérie držáků (A, B, C, D)

Jejich použití se doporučuje, pokud vrtáme karbidovými destičkami o průměru na horním konci příslušné série, nebo u aplikací náročných na tuhost systému.

POZNÁMKA: S mezisériovými držáky mohou být použity pouze specifikované destičky, se stejným nebo větším průměrem, než mají příslušné držáky.



Destička série A + Držák série A



Destička série C + Držák série A



Destička série C + Držák série C



Destička série A + Držák série C

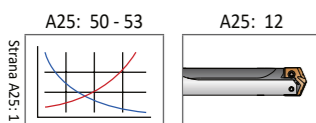

Neuvedené průměry na objednávku. Příklad objednávky:

Metrické: 13.16mm, ocel, série 0 = Použijte obj. číslo **TAP0-13.16**

Palcové: 0.5180", ocel, série 0 = Použijte obj. číslo **TAP0-13.16**

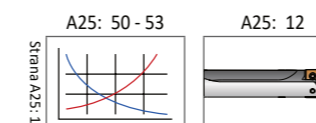

Neuvedené průměry na objednávku. Příklad objednávky:

Metrické: 13.16mm, ocel, série 0 = Použijte obj. číslo **TAP0-13.16**

Palcové: 0.5180", ocel, série 0 = Použijte obj. číslo **TAP0-13.16**

Držáky T-A Pro

Série Z Metrické | Rozsah průměrů: 11.10 mm - 12.69 mm

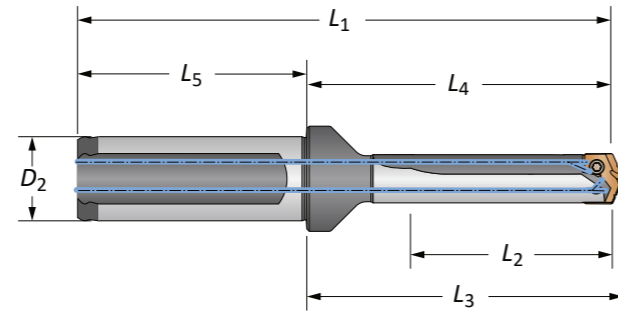

Délka	Mezisérie	Rozsah průměrů série	Tělo držáku L ₂ mm	Tělo držáku			Stopka			Obj. číslo
				L ₄ mm	L ₃ mm	L ₁ mm	L ₅ mm	D ₂ mm	Ploška	
KRÁTKÝ	A	11.11 - 11.80	12.8	40.7	43.4	90.7	50	20	Ano	HTAZA01-20FM
KRÁTKÝ	A	11.11 - 11.80	12.8	40.7	43.4	90.7	50	20	Ne	HTAZA01-20CM
KRÁTKÝ	B	11.91 - 12.60	12.8	40.7	43.4	90.7	50	20	Ano	HTAZB01-20FM
KRÁTKÝ	B	11.91 - 12.60	12.8	40.7	43.4	90.7	50	20	Ne	HTAZB01-20CM
3xD	A	11.11 - 11.80	36.9	68.4	71.2	118.4	50	20	Ano	HTAZA03-20FM
3xD	A	11.11 - 11.80	36.9	68.4	71.2	118.4	50	20	Ne	HTAZA03-20CM
3xD	B	11.91 - 12.60	36.9	68.4	71.2	118.4	50	20	Ano	HTAZB03-20FM
3xD	B	11.91 - 12.60	36.9	68.4	71.2	118.4	50	20	Ne	HTAZB03-20CM
5xD	A	11.11 - 11.80	61.0	92.5	95.3	142.5	50	20	Ano	HTAZA05-20FM
5xD	A	11.11 - 11.80	61.0	92.5	95.3	142.5	50	20	Ne	HTAZA05-20CM
5xD	B	11.91 - 12.60	61.0	92.5	95.3	142.5	50	20	Ano	HTAZB05-20FM
5xD	B	11.91 - 12.60	61.0	92.5	95.3	142.5	50	20	Ne	HTAZB05-20CM
7xD	A	11.11 - 11.80	85.0	116.5	119.3	166.6	50	20	Ano	HTAZA07-20FM
7xD	A	11.11 - 11.80	85.0	116.5	119.3	166.6	50	20	Ne	HTAZA07-20CM
7xD	B	11.91 - 12.60	85.0	116.5	119.3	166.6	50	20	Ano	HTAZB07-20FM
7xD	B	11.91 - 12.60	85.0	116.5	119.3	166.6	50	20	Ne	HTAZB07-20CM
10xD	A	11.11 - 11.80	121.2	152.7	155.5	202.7	50	20	Ano	HTAZA10-20FM
10xD	A	11.11 - 11.80	121.2	152.7	155.5	202.7	50	20	Ne	HTAZA10-20CM
10xD	B	11.91 - 12.60	121.2	152.7	155.5	202.7	50	20	Ano	HTAZB10-20FM
10xD	B	11.91 - 12.60	121.2	152.7	155.5	202.7	50	20	Ne	HTAZB10-20CM
12xD	A	11.11 - 11.80	145.2	176.7	179.5	226.8	50	20	Ano	HTAZA12-20FM
12xD	A	11.11 - 11.80	145.2	176.7	179.5	226.8	50	20	Ne	HTAZA12-20CM
12xD	B	11.91 - 12.60	145.2	176.7	179.5	226.8	50	20	Ano	HTAZB12-20FM
12xD	B	11.91 - 12.60	145.2	176.7	179.5	226.8	50	20	Ne	HTAZB12-20CM
15xD	A	11.11 - 11.80	181.4	212.9	215.7	262.9	50	20	Ano	HTAZA15-20FM
15xD	A	11.11 - 11.80	181.4	212.9	215.7	262.9	50	20	Ne	HTAZA15-20CM
15xD	B	11.91 - 12.60	181.4	212.9	215.7	262.9	50	20	Ano	HTAZB15-20FM
15xD	B	11.91 - 12.60	181.4	212.9	215.7	262.9	50	20	Ne	HTAZB15-20CM

Tato stránka je záměrně prázdná.

Příslušenství

					Přípustný utahovací moment*
Šrouby destiček	Šrouby destiček s nylonem	Šroubovák pro destičky	Momentový šroubovák	Náhradní hroty	
7247-IP7-1	7247N-IP7-1	8IP-7	8IP-7TL	8IP-7B	84 N-cm

*Utahovací momenty jsou vypočítány s koeficientem tření $\mu = 0,14$ a představují 90 % meze kluzu

VAROVÁNÍ Doporučené hodnoty rychlostí a posuvů najdete v příslušných grafech. Pokyny pro hluboké vrtání najdete v této části katalogu na stránce A25:54. Aktuální informace a postupy najdete na www.alliedmachine.com/DeepHoleGuidelines. Technická podpora pro vaše konkrétní konkrétní aplikace je k dispozici prostřednictvím našich aplikačních techniků.



Ⓜ = Metrické (mm)
Ⓢ = Palcové (in)
Šrouby se dodávají v balení po 10 ks.